

AUSLEGUNGSBOGEN - QUESTIONNAIRE

Anzeiger Großgeräte / Liquid level gauge

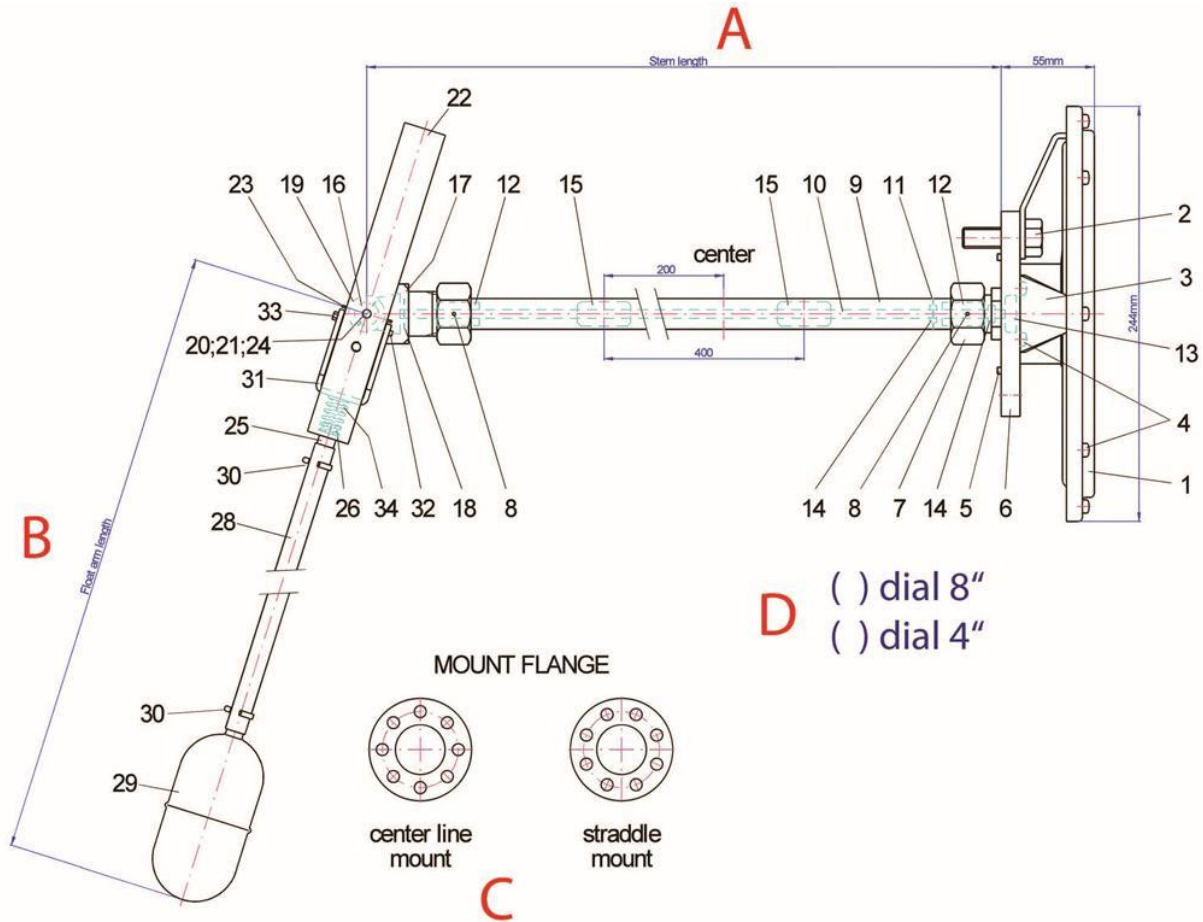

A: Schaftlänge/Stem length: _____ mm

B: Länge Schwimmerarm/Float arm Length: _____ mm

C: Lochbild des Anschlussflansches / Flange mount:

Center line mount / Innerhalb der Achse

Straddle mount / außerhalb der Achse

D: Größe Skala /Dial: 4" 8"

E: Installation: Vertikal Horizontal

F: Ø Tank innen / Ø inside: _____ mm

G: Medium: LPG Andere /others: _____

Stand: Rev.: